

925ЮНВ 547В4В СБ

danarTi 3-1

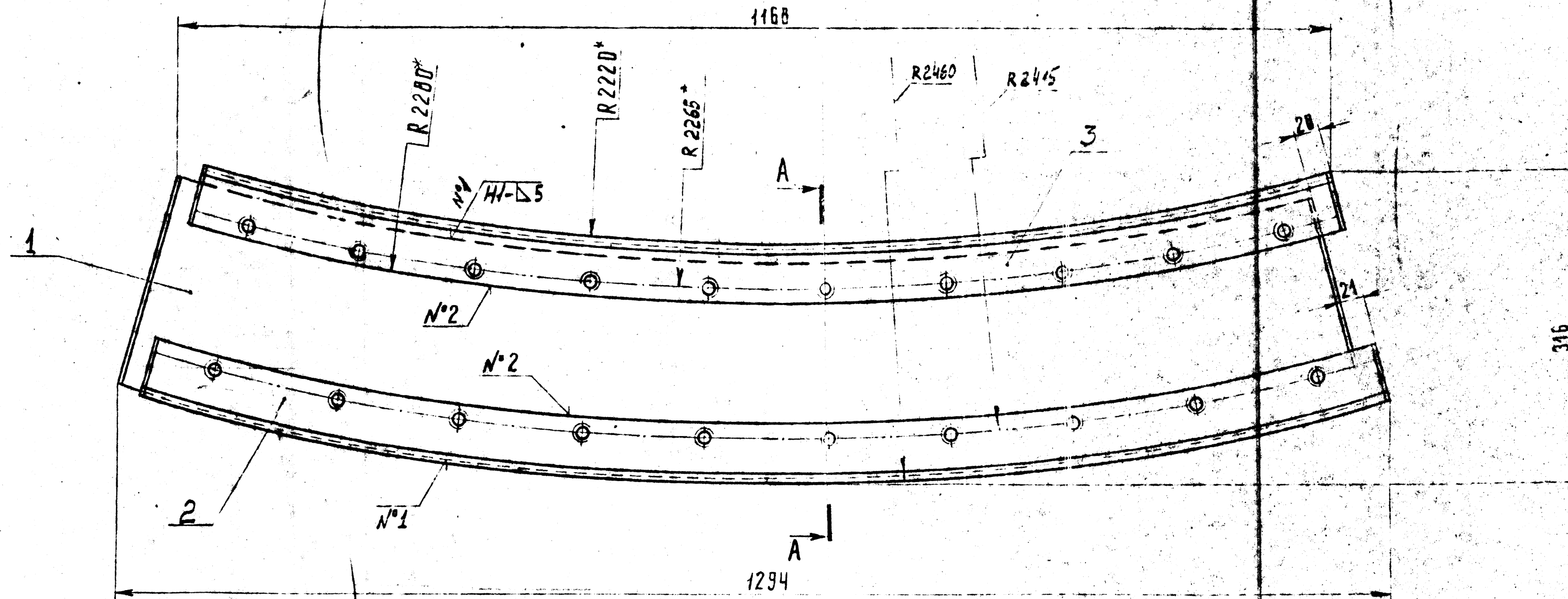

I шот №1
M1:1

A-A повернуто
M1:2

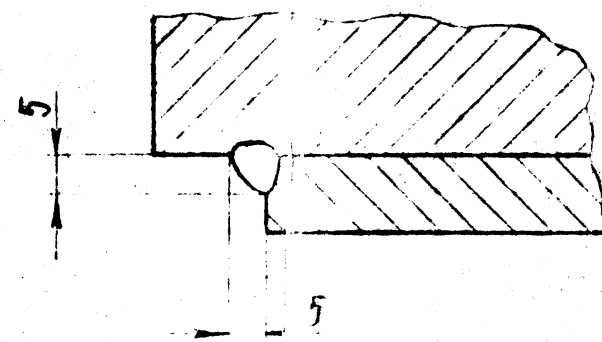

II шот №2
M1:1

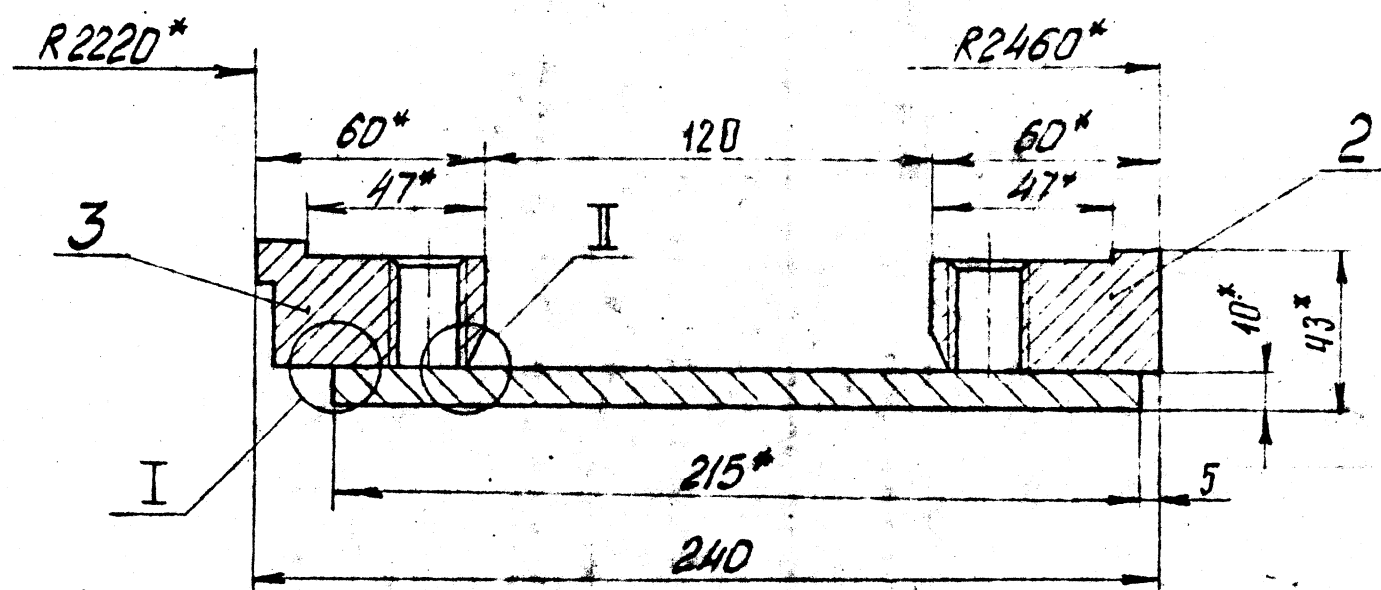
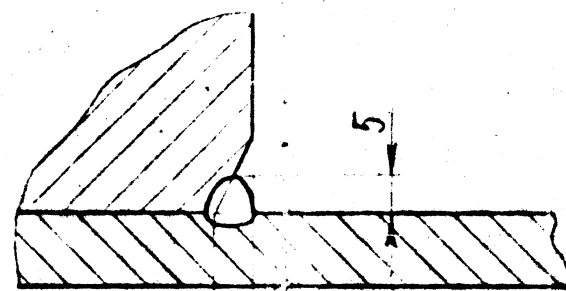

1. Технические требования по СНиП III-18-75
 2. Сварные швы по ГОСТ 14771-79 и нестандартные сварные швы-см. II выполняются в углекислом газе плавящимся электродом. Проволока СВ-372С по ГОСТ 2246-70.
- 3* Размеры для справок.

338336 57 0280

06.09.85

[K-1]

Управление Проект-Инструмент-РЭС
в производстве
СУ
Г. ш. ш. 197

составлен
18.09.85

925ЮНВ 547В4В СБ

Марка К1
Сборочный чертеж

Литера	Масса	Масштаб
и	57	1:4
Лист	Лит. под №1	

СКБ Мосгипросталь
Москва 1988

Изм	Лист	№ докум.	Подпись	Дата
Разраб	Войнов	Ваш		
Проб	Александр	Ваш		13/11
Инж. комп.	Федоркина	Ваш		
Рис. брэн.	Федоркина	Ваш		
Инж. комп.	Федоркина	Ваш		13/11
Утв.	Федоркина	Ваш		13/11

Лист № 1 из 1. Подпись и дата. Взам инв. № 1118. Подпись и дата.